

## Технические характеристики металлических изделий для водосточной системы

### Кронштейны жёлоба и удлинители кронштейна для водосточной системы «Элит» и «Стандарт»

Кронштейны желоба и удлинители - изготовлены из качественной холоднокатаной стали толщиной 3,0 мм (2,5мм для удлинителей) и окрашены порошковой краской с высокой коррозионной стойкостью.

#### Схема кронштейнов к коллекции «Элит»

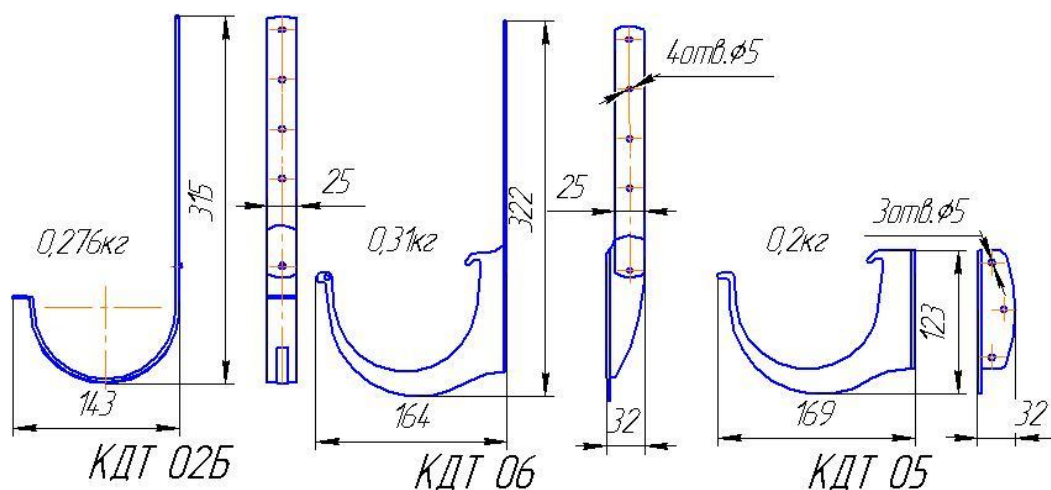

#### Схема кронштейнов к коллекции «Стандарт»

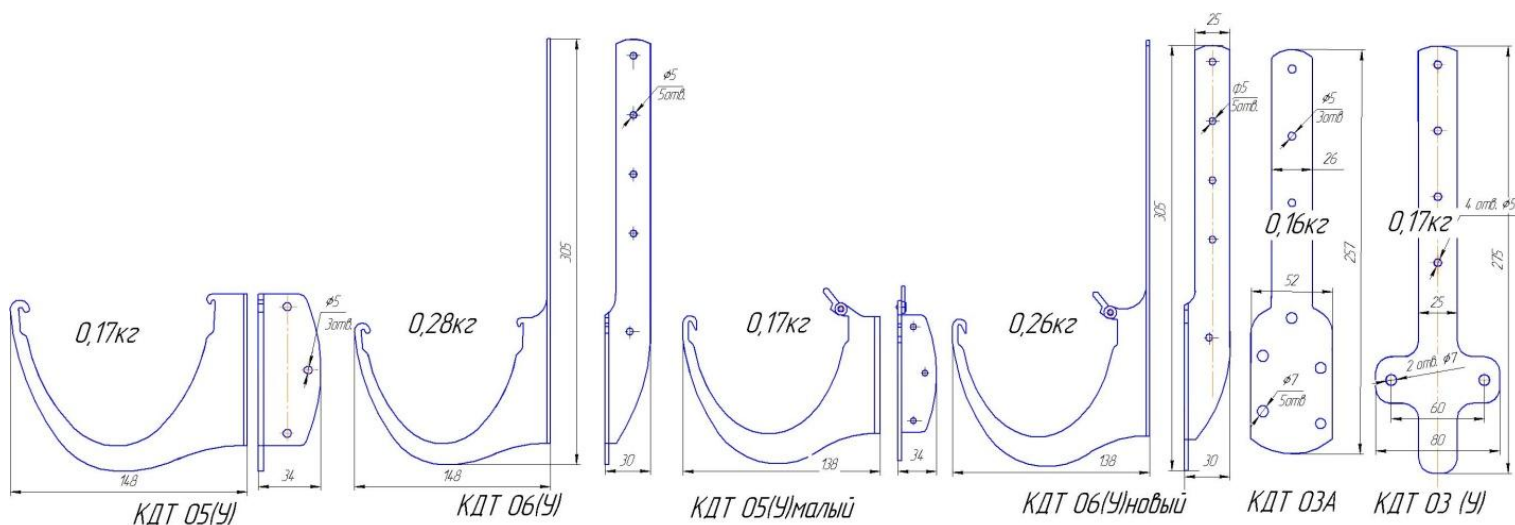

#### Технические характеристики

Рабочая температура от -40°C до +50°C;

Покрытие: -00 RAL9003(белый); -01 RAL 8017 (коричневый);

## Хомут трубы для коллекций «Элит» и «Стандарт»

Хомуты «Элит» и «Стандарт» - изготовлены из качественной холоднокатаной стали толщиной 1,0 мм и окрашены порошковой краской с высокой коррозионной стойкостью.

### Схема хомутов к коллекции «Элит» и «Стандарт»

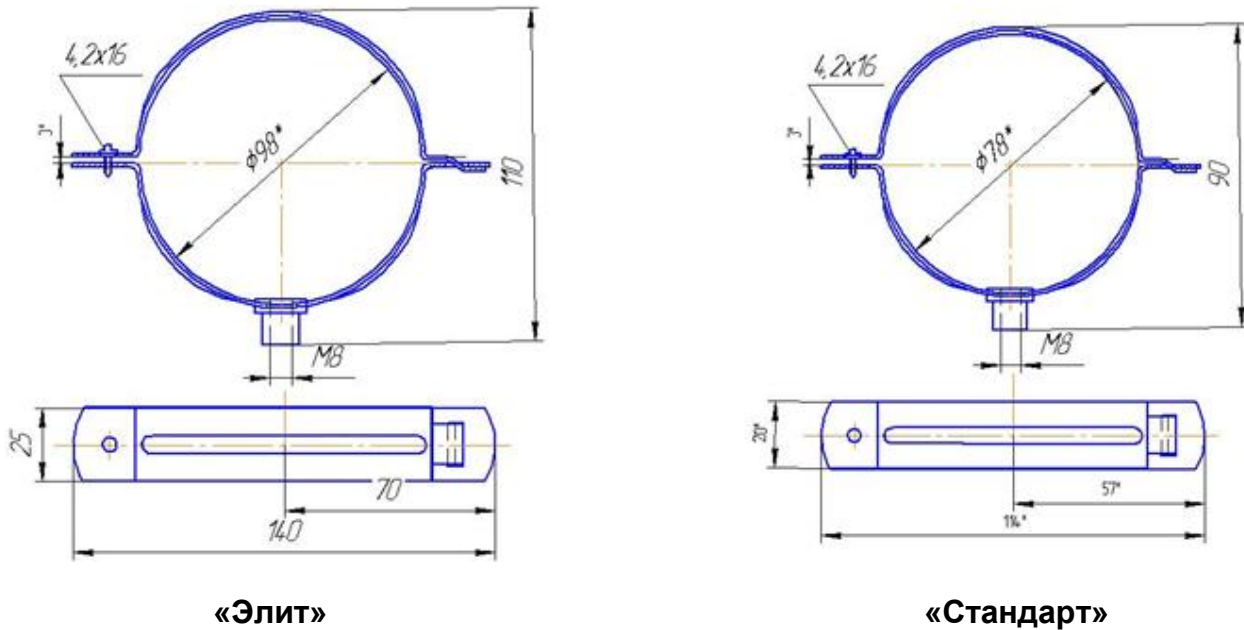

### Технические характеристики

Рабочая температура от -40°C до +50°C;  
Покрытие: -00 RAL9003(белый); -01 RAL 8017 (коричневый);  
Габаритные размеры: «Элит» -25×140×110мм;  
«Стандарт» - 20×112×90мм.

Вес: 0,075 кг для «Элит», 0,05кг –для «Стандарт».